

Bestätigung

Nr. P-8129/21

| | | | |
|----------------------------|--|-------------------------------|--------------------------------|
| Handelsbezeichnung | FORD Transit (alle Versionen) | FORD Tourneo (alle Versionen) | FORD Euroline (alle Versionen) |
| Typ | FAxx | FBxx | FDxx |
| Modelljahr | 2000 bis 2014 | | |
| VIN-Code | | | |
| Änderungsbezeichnung | Veränderung der Sitz- und Sicherheitsgurtverankerungen | | |
| Änderungstypen | Sitz- und Rückhaltsysteme (A9) | | |

x = Platzhalter für Nummern

| | |
|-------------------------------|---|
| Bauteilhersteller | SCOPEMA SARL, FR-87150 Oradour sur Vayres |
| Umbaufirma / Umbauer | Hess Automobile Alpnach AG, CH-6055 Alpnach Dorf |
| Begutachtete Sitzplätze | Fahrer- und / oder Beifahrersitzplatz (Nummern 1 und 2 unten rot eingezeichnet) |

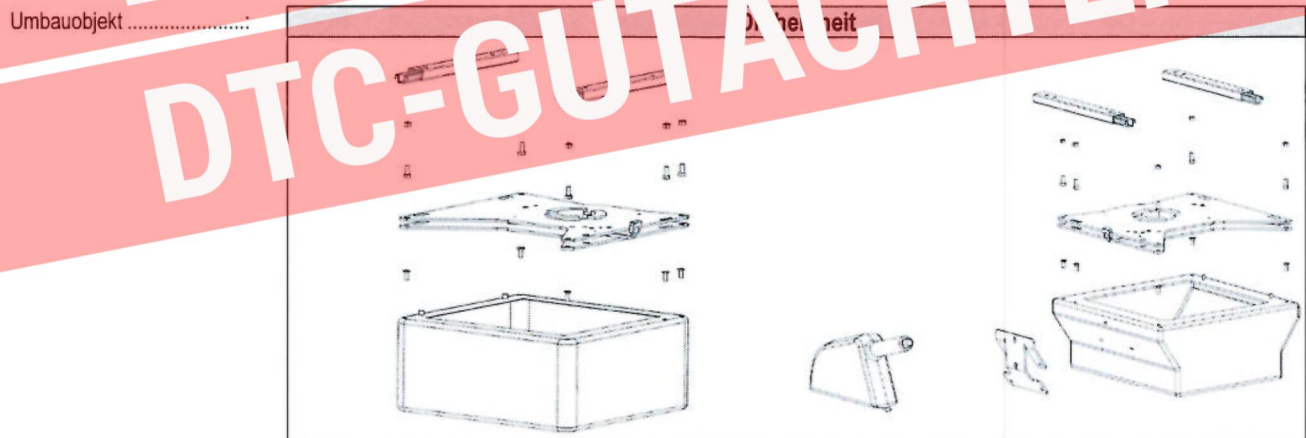

| Bauteile | Fahrerseite | Beifahrerseite |
|------------------------------|---------------------------------|---------------------------------|
| Dreheinheit: | CBTO10RG / CBTO10RG2 | CBTO10RD / CBTO10RD2 |
| Art / Ort der Kennzeichnung: | Aufkleber auf Oberplatte | Aufkleber auf Oberplatte |
| Sitzkasten: | Seriensitzkasten, (unverändert) | Seriensitzkasten, (unverändert) |
| Sitze: | Seriensitz, (unverändert) | Seriensitz, (unverändert) |
| Laufschiene: | Serienschiene, (unverändert) | Serienschiene, (unverändert) |
| Sicherheitsgurte: | Seriengurt, (unverändert) | Seriengurt, (unverändert) |
| Adapter Handbremse: | ACAFMT, (wahlweise) | --- |

Notwendige Anpassungen ..: Durch den Einbau der Drehkonsolen bleibt die Anzahl der Sitzplätze unverändert.

Gegenstand

Hiermit wird bescheinigt, dass die Untersuchungen und deren Ergebnisse, welche im Rahmen des Prüfauftrages Nr. pSi-21-0612 der DTC Dynamic Test Center AG durchgeführt wurden, in der Art und dem Umfang einer für die Wiederzulassung in der Schweiz notwendigen Betriebssicherheits-Überprüfung entsprechen.

Die Untersuchungen zeigten, dass das umgerüstete Motorfahrzeug den Vorschriften für Sicherheitsgurtverankerungen gemäss VTS vom 19.6.95, mit Änderungen vom 19.02.2019 sowie nach ECE-R14, Revision 5 bis und mit Änderung 07 Ergänzung 6 vom 20.01.2016, für die Fahrzeugklasse M1 / N1 entspricht.

Bedingungen/Kontrollen.....:

- Im Fahrbetrieb müssen die Sitze nach vorne gerichtet und eingerastet sein.
- Der Einbau muss nach der Montageanleitung des Herstellers erfolgen.
- Durch die Zulassungsstelle ist die Übereinstimmung der oben genannten Bauteile und deren Bezeichnungen zu überprüfen.
- Grundsätzlich unterliegt die Haftung dem Produkthaftungsgesetz (PrHG). Für die ordnungsgemäße Durchführung der Anpassungen und der Montage der Bauteile sorgt der Umbauer.
- Durch die Zulassungsstelle sind die verbleibenden Zulassungsprüfungen, welche nicht die Abänderung oder nicht die Betriebssicherheit der Abänderung betreffen, durchzuführen.
- **Zusätzliche** Abänderungen/Originalzustände ohne weitere Betriebs- und Verkehrssicherheitsprüfung sind in folgendem Umfang möglich:

| Kombinationsmöglichkeiten mit zusätzlichen Abänderungen/Originalzustände | | | | |
|--|-----------------------------|--|-------------------------------------|-------------------------------------|
| Typ | Bauteile | Originalzustand | Änderungen gemäss asa-Richtlinie 2a | zusätzliche Bestätigungen |
| A1a | Räder / Reifen | X | X | 2) |
| A1b | $\Delta ET > 1\%$ | X | X | 2) |
| A1c | Radfelgen | X | X | 2) |
| A2 | Bremsanlage | X | X | 2) |
| A3a | Feder Elemente | X | X | 2) |
| A3b | Aufhängungsteile | X | X | 2) |
| A3c | Zusätzliche Achsen | X | X | --- |
| A3d | Garantiemasse | X | X | 2) |
| A4a | Lenkungen | X | X | 1) |
| A4b | Lenkhiel | X | X | 1) |
| A5a | Motorleistung | X | X | 2) |
| A6 | Abgas- / Geräuschemissionen | X | X | 2) |
| A6a | tragende Struktur | X | X | 3) |
| A7a | Dachlast | X | X | 1) |
| A7b | Anhängelast | X | X | 1) |
| A8 | aerodynamische Anbauteile | X | X | 2) |
| A9 | Sitz- und Rückhaltesysteme | X | X | Umrüstung gemäss Vorderseite |
| A10 | Sicherheitsgurte | X | X | 1) |
| A11 | Leuchtwertenregulierung | X | X | 2) |
| | | X = in dieser Bestätigung mit eingeschlossen | --- | = zur Zeit nicht mit eingeschlossen |

1) Zusammen mit geprüften Umrüstungen der Dynamic Test Center AG zulässig.

2) Mit allen geprüften Umrüstungen einer anerkannten Prüfstelle zulässig.

3) Zusammen mit allen geprüften Vertikalschwenktüren einer anerkannten Prüfstelle zulässig.

Werden am Motorfahrzeug gegenüber den aufgeführten Änderungen abweichende oder zur Zeit nicht mit eingeschlossene Abänderungen vorgenommen, so ist dies unverzüglich der zuständigen Zulassungsstelle zur Überprüfung der Betriebs- und Verkehrssicherheit zu melden.



Nr. 9/A

Der Geschäftsführer

Marcel Strub

Der Sachbearbeiter

Michael Roth

(Nur gültig mit rotem Originalstempel DTC, eingetragenem VIN-Code, sowie Stempel und Unterschriften der Firmen.)

| | |
|--|---|
| Ort / Datum: | Ort / Datum: |
| Stempel und Unterschrift der Umbau-Firma : | Stempel und Unterschrift der ausführenden Firma : |