

Bestätigung

Nr. P-8109/21

Handelsbezeichnung.....:	NISSAN Primastar <i>(alle Versionen)</i>			OPEL Vivaro <i>(alle Versionen)</i>				RENAULT Trafic <i>(alle Versionen)</i>			
Typ.....:	J4 / F4 / 4			X83 / F7				JL / FL / L			
TG-Nr.....:	3NA3x	3NA4x	3NA5x	3OA2x	3OA3x	3OA4x	3Oa5x	3RA2x	3RA3x	3RA4x	3RA5x
oder EG-Nr. (Basisfahrzeug):	e2*2007/46-x/x*0037			e1*70/156-x/x*0170				e2*2007/46-x/x*0014			
VIN-Code.....:	e2*70/156-x/x*0271			e1*2007/46-x/x*0575				e2*70/156-x/x*0213			
Änderungsbezeichnung.....:	Veränderung der Sitz- und Sicherheitsgurtverankerungen										
Änderungstypen.....:	Sitz- und Rückhaltssysteme (A9)										

x = Platzhalter für Nummern

Bauteilhersteller.....: SCOPEMA SARL, FR-87150 Oradour sur Vayres
 Umbaufirma / Umbauer.....: Hess Automobile Alpnach AG, CH-15 Alpnach

Begutachtete Sitzplätze.....: Fahrer- und Beifahrersitzplatz (Nummern 1 und 2 unten rot eingezeichnet)

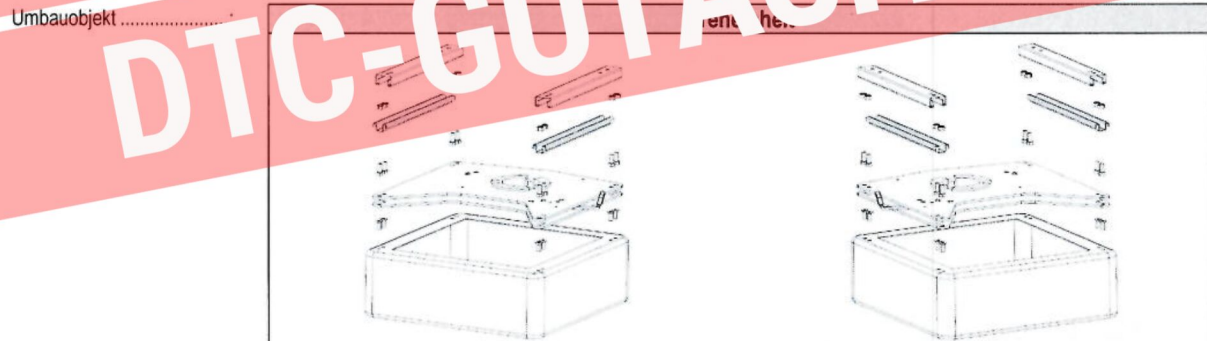
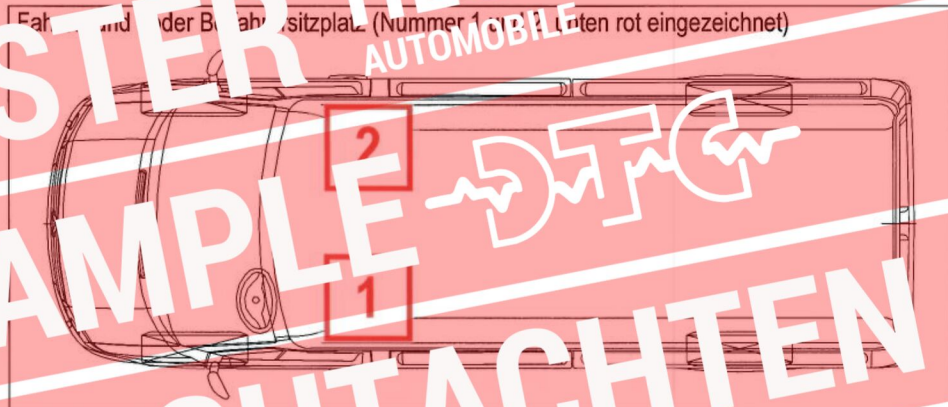
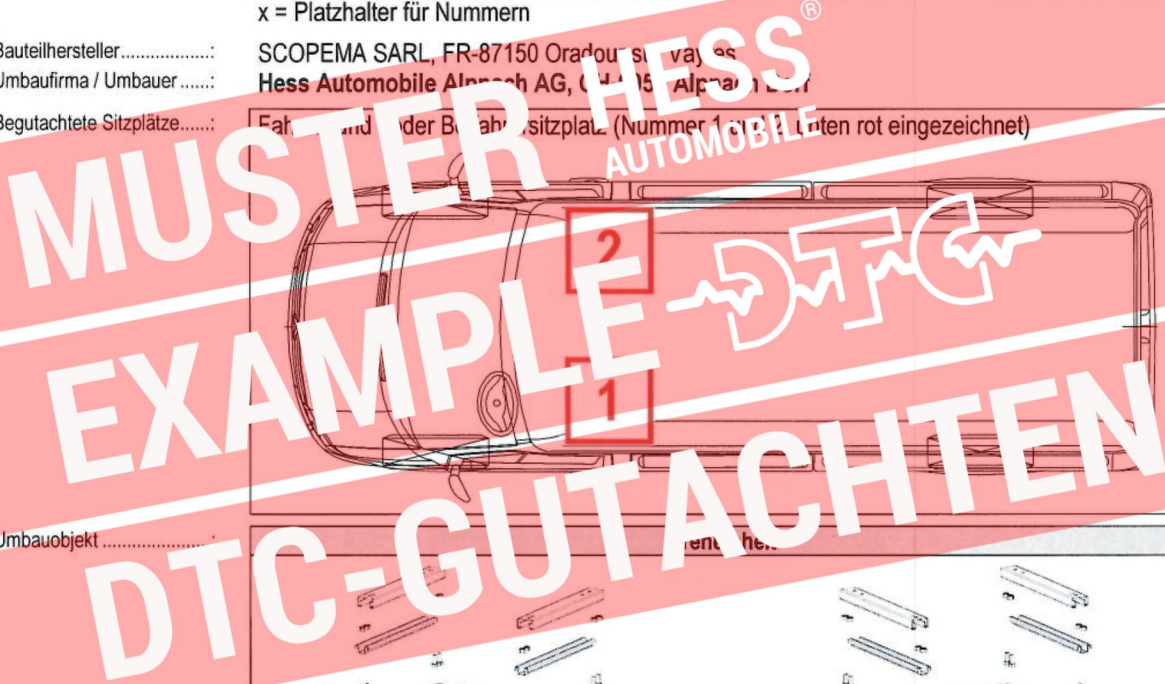

Bauteile	Fahrerseite	Beifahrerseite
Dreheinheit:	CBTO11RG2 / CBTO11RG2C	CBTO11RD2 / CBTO11RD2C
Art / Ort der Kennzeichnung:	Aufkleber auf Oberplatte	Aufkleber auf Oberplatte
Sitzkasten:	Seriensitzkasten, (unverändert)	Seriensitzkasten, (unverändert)
Sitze:	Seriensitz, (unverändert)	Seriensitz, (unverändert)
Laufschielen:	Serienschielen, (unverändert)	Serienschielen, (unverändert)
Sicherheitsgurte:	Seriengurt, (unverändert)	Seriengurt, (unverändert)

Notwendige Anpassungen ..:

Durch den Einbau der Drehkonsolen bleibt die Anzahl der Sitzplätze unverändert.

Gegenstand.....:

Hiermit wird bescheinigt, dass die Untersuchungen und deren Ergebnisse, welche im Rahmen des Prüfauftrages Nr. pSi-21-0547 der DTC Dynamic Test Center AG durchgeführt wurden, in der Art und dem Umfang einer für die Wiederzulassung in der Schweiz notwendigen Betriebssicherheits-Überprüfung entsprechen.

Die Untersuchungen zeigten, dass das umgerüstete Motorfahrzeug den Vorschriften für Sicherheitsgurtverankerungen gemäss VTS vom 19.6.95, mit Änderungen vom 19.02.2019 sowie nach ECE-R14, Revision 5 bis und mit Änderung 07 Ergänzung 6 vom 20.01.2016, für die Fahrzeugklasse M1 / N1 entspricht.

Bedingungen/Kontrollen

- Im Fahrbetrieb müssen die Sitze nach vorne gerichtet und eingerastet sein.
- Nicht für Fahrzeuge, die serienmässig mit Seiten-Airbag ausgerüstet sind.
- Der Einbau muss nach der Montageanleitung des Herstellers erfolgen.
- Durch die Zulassungsstelle ist die Übereinstimmung der oben genannten Bauteile und deren Bezeichnungen zu überprüfen.
- Grundsätzlich unterliegt die Haftung dem Produkthaftungsgesetz (PrHG). Für die ordnungsgemässe Durchführung der Anpassungen und der Montage der Bauteile sorgt der Umbauer.
- Durch die Zulassungsstelle sind die verbleibenden Zulassungsprüfungen, welche nicht die Abänderung oder nicht die Betriebssicherheit der Abänderung betreffen, durchzuführen.
- **Zusätzliche** Abänderungen/Originalzustände ohne weitere Betriebs- und Verkehrssicherheitsprüfung sind in folgendem Umfang möglich:

Kombinationsmöglichkeiten mit zusätzlichen Abänderungen/Originalzustände				
Typ	Bauteile	Originalzustand	Änderungen gemäss asa-Richtlinie 2a	zusätzliche Bestätigungen
A1a	Räder / Reifen	X	X	2)
A1b	A > 1%	X	X	2)
A1c	Räder	X	X	2)
A2	Bremsanlage	X	X	2)
A3a	Federlemente	X	X	2)
A3b	Aufhängungsteile	X	X	2)
A3c	Zusätzliche Achsen	---	---	---
A3d	Garantieperiode	X	X	2)
A4a	Leuchten	X	X	1)
A4b	Leuchthilfen	X	X	1)
A5a	Abgas- / Geräuschemissionen	X	X	2)
A6	tragende Struktur	X	X	3)
A7a	Dachlast	X	X	1)
A7b	Anhängelast	X	X	1)
A8	aerodynamische Anbauteile	X	Merkblatt KT16	2)
A9	Sitz- und Rückhalte-systeme	X	Umrüstung gemäss Vorderseite	2)
A10	Passivsicherheit	X	X	1)
A11	Leuchtweitenregulierung	X	X	2)

X = in dieser Bestätigung mit eingeschlossen --- = zur Zeit nicht mit eingeschlossen

1) Zusammen mit geprüften Umrüstungen der Dynamic Test Center AG zulässig.

2) Mit allen geprüften Umrüstungen einer anerkannten Prüfstelle zulässig.

3) Zusammen mit allen geprüften Vertikalschwenktüren einer anerkannten Prüfstelle zulässig.

Werden am Motorfahrzeug gegenüber den aufgeführten Änderungen abweichende oder **zur Zeit nicht mit eingeschlossene Abänderungen** vorgenommen, so ist dies unverzüglich der zuständigen Zulassungsstelle zur **Überprüfung der Betriebs- und Verkehrssicherheit** zu melden.



Vauffelin, 23. März 2021

Der Geschäftsführer

Marcel Strub

Der Sachbearbeiter

Michael Roth

Nr. 13/A

(Nur gültig mit rotem Originalstempel DTC, eingetragenem VIN-Code, sowie Stempel und Unterschriften der Firmen.)

Ort / Datum:	Ort / Datum:
Stempel und Unterschrift der Umbau-Firma :	Stempel und Unterschrift der ausführenden Firma :