

Bestätigung

Nr. P-7699/20

Handelsbezeichnung.....:	MERCEDES-BENZ Sprinter	MERCEDES-BENZ Vito / V-Klasse / Viano	
Typ.....:	906 / KL3A4 / FL3A4	639	
Baureihe.....:	906 / 907 / 910	447	
Produktionszeitraum.....:	ab 2019		ab 2015
EG-Nr (Basisfahrzeug).....:	e1*2001/116-x/x*0354	e1*2001/116-x/x*0424	e1*2007/46-x/x*0457
	e1*2007/46-x/x*0296	e1*2007/46-x/x*0301	e1*2007/46-x/x*0459
	e1*2007/46-x/x*0304	e1*2007/46-x/x*0305	
	e1*2007/46-x/x*1760		
VIN-Code.....:			
Änderungsbezeichnung.....:	Veränderung der Sitz- und Sicherheitsgurtverankerungen		
Änderungstypen.....:	Sitz- und Rückhaltensysteme (A9)		

x = Platzhalter für Nummern

Bauteilhersteller.....: SCOPEMA, R-8 150 Oudour sur Vayres
 Umbaufirma / Umbauer.....: Hess Automobile AG, Alpnach Dorf
 Begutachtete Bauteile.....: Fahrer- und Beifahrersitzplatz (Nummer 1 und 2, unten rot eingezeichnet)

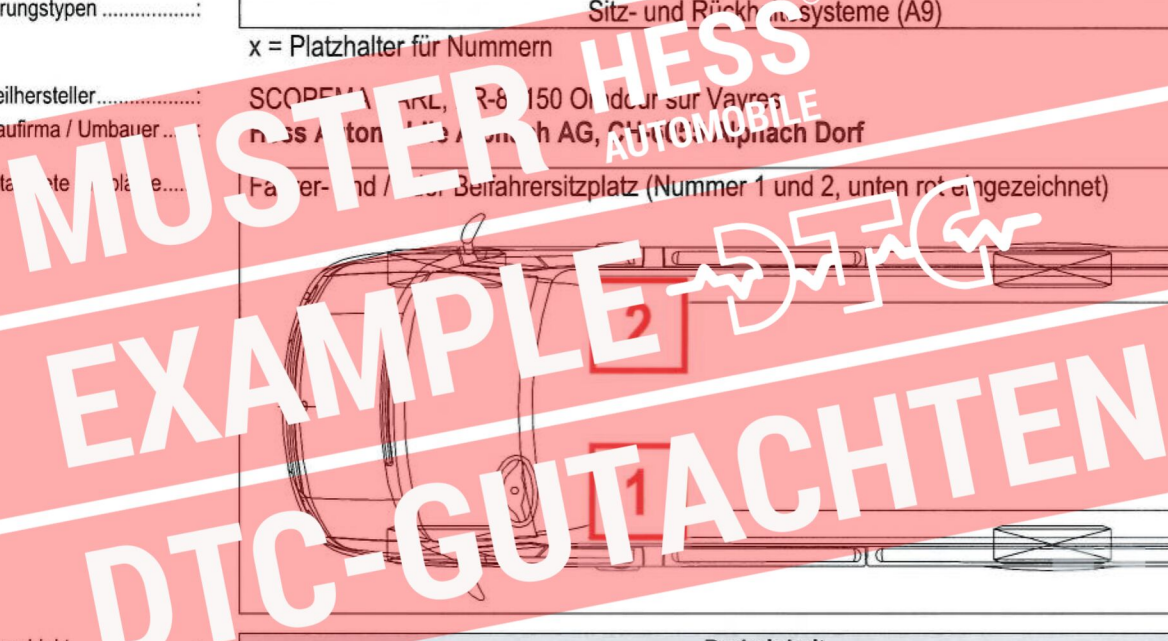

Umbauobjekt.....:

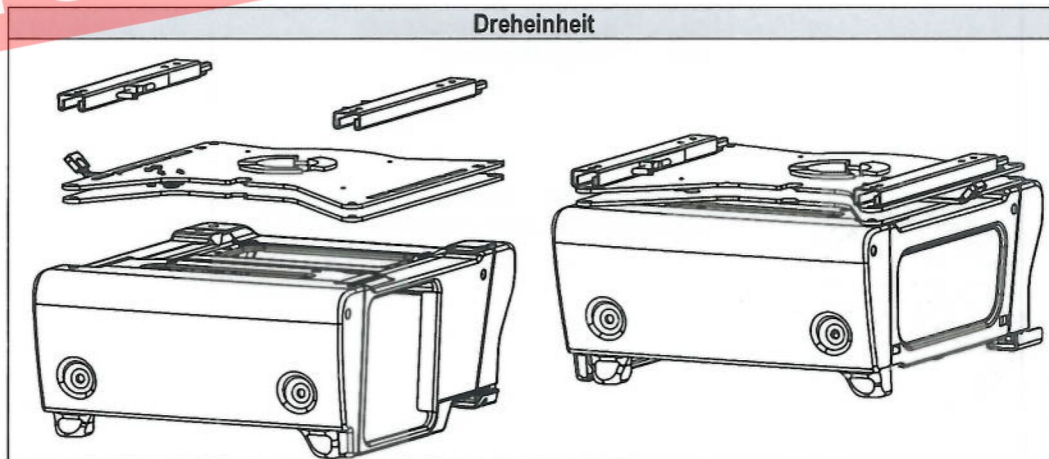

Bauteile	Fahrerseite	Beifahrerseite
Dreheinheit:	Scopema CBTO21G2 Scopema CBTO21G3	Scopema CBTO21D2 Scopema CBTO21D3
Art / Ort der Kennzeichnung:	Aufkleber auf Oberplatte	Aufkleber auf Oberplatte
Handbremsadapter:	ACAFMS, (nur Sprinter)	---
Sitzkasten:	Seriensitzkasten, (unverändert)	Seriensitzkasten, (unverändert)
Sitze:	Seriensitz, (unverändert)	Seriensitz, (unverändert)
Laufschiene:	Serienschiene, (unverändert)	Serienschiene, (unverändert)
Sicherheitsgurte:	Seriengurt, (unverändert)	Seriengurt, (unverändert)

Notwendige Anpassungen.: Durch den Einbau der Drehkonsolen bleibt die Anzahl der Sitzplätze unverändert.

Gegenstand.....:

Hiermit wird bescheinigt, dass die Untersuchungen und deren Ergebnisse, welche im Rahmen des Prüfauftrages Nr. pSi-20-1204, pSi-21-1774, pSi-23-1485 & pSi-24-0770 der DTC Dynamic Test Center AG durchgeführt wurden, in der Art und dem Umfang einer für die Wiederzulassung in der Schweiz notwendigen Betriebssicherheits-Überprüfung entsprechen.
Die Untersuchungen zeigten, dass das umgerüstete Motorfahrzeug den Vorschriften für Sicherheitsgurtverankerungen gemäss VTS vom 19.6.95, mit Änderungen vom 19.02.2019 sowie nach ECE-R14, Revision 5 bis und mit Änderung 07 Ergänzung 6 vom 20.01.2016, für die Fahrzeugklasse M1 / N1 entspricht.

Bedingungen/Kontrollen.....:

- Nicht geeignet für Mercedes-Benz Sprinter mit Schwingsitz.
- Nicht geeignet für Mercedes-Benz Sprinter Beifahrersitz, welche mit ISOFIX ausgerüstet sind.
- Im Fahrbetrieb müssen die Sitze nach vorne gerichtet und eingerastet sein.
- Der Einbau muss nach der Montageanleitung des Herstellers erfolgen.
- Durch die Zulassungsstelle ist die Übereinstimmung der oben genannten Bauteile und deren Bezeichnungen zu überprüfen.
- Grundsätzlich unterliegt die Haftung dem Produkthaftungsgesetz (PrHG). Für die ordnungsgemäße Durchführung der Anpassungen und der Montage der Bauteile **sorgt der Umbauer**.
- Durch die Zulassungsstelle sind die verbleibenden Zulassungsprüfungen, welche nicht die Abänderung oder nicht die Betriebssicherheit der Abänderungen betreffen, durchzuführen.
- **Zusätzliche** Abänderungen/Originalzustände ohne weitere Betriebs- und Verkehrssicherheitsprüfung sind in folgender Kombination möglich:

Typ	Abänderung	Originalzustand	Änderungen gemäss SVA-Richtlinie 2a	zusätzliche Bestätigungen
A1	Räder / Reifen	X	X	1)
A1b	$\Delta ET > 1\%$	X	X	1)
A1c	Radsturz	X	X	1)
A2	Bremsanlage	X	X	1)
A3a	Federelmen	X	X	1)
A3b	Aufhängungsteile	X	X	1)
A3c	Lenk- / Achsen	X	X	---
A3d	Garantiemasse	X	X	1)
A4a	Lenkungen	X	X	1)
A4b	Lenkhilfe	X	X	1)
A5a	Motorstütze	X	X	1)
A5b	Abgas- / Geräuschemissionen	X	X	1)
A6	Geräte / Strukturen	X	X	1)
A7a	Dachlast	X	X	1)
A7b	Anhängelast	X	X	1)
A8	aerodynamische Anbauteile	Merkblatt KT16		1)
A9	Sitz- und Rückhaltesysteme	Umrüstung gemäss Vorderseite		
A10	Passive Sicherheit	X	X	1)
A11	Leuchtweitenregulierung	X	X	1)

X = in dieser Bestätigung mit eingeschlossen --- = zur Zeit nicht mit eingeschlossen

1) Mit allen geprüften Umrüstungen einer anerkannten Prüfstelle zulässig.

Werden am Motorfahrzeug gegenüber den aufgeführten Änderungen abweichende oder **zur Zeit nicht mit eingeschlossene Abänderungen** vorgenommen, so ist dies unverzüglich der zuständigen Zulassungsstelle zur **Überprüfung der Betriebs- und Verkehrssicherheit** zu melden.



Der Geschäftsführer

Marcel Strub

Der Sachbearbeiter

Mirco Dardel

Nr. 250/D

(Diese Bestätigung ist nur mit rotem Originalstempel DTC, eingetragenem VIN-Code, sowie Stempel und Unterschriften der Firmen gültig!)

Ort / Datum:	Ort / Datum:
Stempel und Unterschrift Hess Automobile Alpnach AG:	Stempel und Unterschrift der ausführenden Firma: